

Diese Zeichnung ist Eigentum der Festo Didactic SE This drawing is the property of Festo Didactic SE



Schaltungsunterlagen Circuit diagrams

Bezeichnung: CP Applikationsmodul (i)Etikettieren
designation: CP application module (i)Labeling

Kunde:
Customer:

Anlagenkennzeichen P Etikettieren
Plant identifier labeling module

Bemerkung:
remark:

letzte Änderung: 09.11.2020
last Modification:

Druckdatum: 09.11.2020
Print date:

Pfad: Z:\INT\Data\EPLAN\DATA_xx\DE\Projects\Didactic\SC products\26 CP-App-Module\13.01 CP-
Path: AM-(i)LABEL.elk

«														2»	
Datum	09.11.2020	Festo Didactic SE				Titel- / Deckblatt		S-Nr.							
Bearb.	Schuhmacher	Rechbergstraße 3				Title page /cover sheet		PSP / DPJ VN		= P Etikettieren				Seite 1	
Erst.	Schuhmacher	D-73770 Denkendorf								+ INFO Info				von 11	
Ze.Nr.		N:	F:FDMD06DE	E:PL0VZFG7M	Z:\INT\Data\EPLAN\DATA_xx\DE\Projects\Didactic\SC products\26 CP-App-Module\13.01 CP-AM-(i)LABEL.elk										

Diese Zeichnung ist Eigentum der Festo Didactic SE. This drawing is the property of Festo Didactic SE.

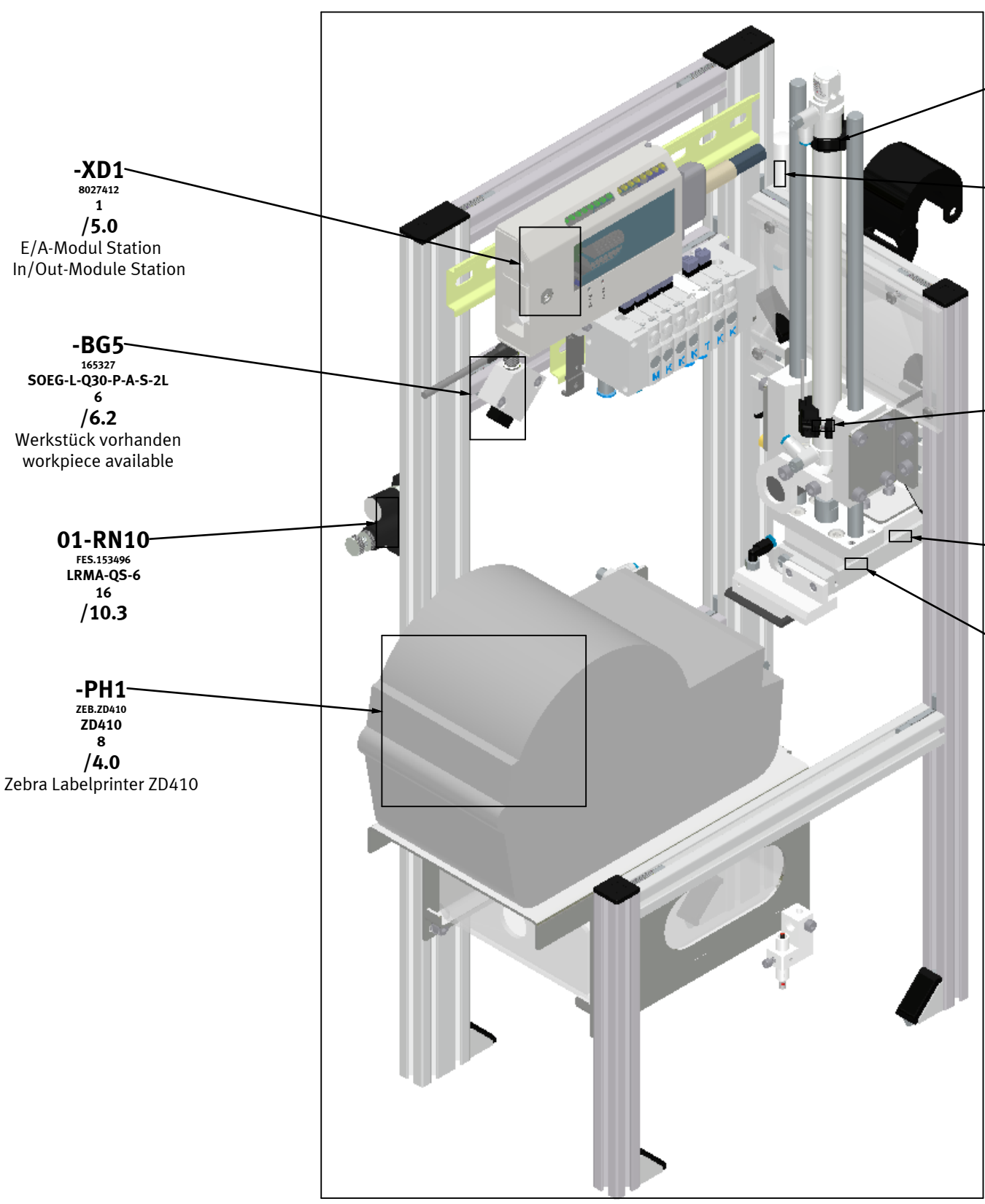

-XD1
8027412
1
/5.0
E/A-Modul Station
In/Out-Module Station

-BG5
165327
SOEG-L-Q30-P-A-S-2L
6
/6.2
Werkstück vorhanden
workpiece available

01-RN10
FES.153496
LRMA-QS-6
16
/10.3

-PH1
ZEB.ZD410
ZD410
8
/4.0
Zebra Labelprinter ZD410

-BG3
551373
SMT-10M-PS-24V-E-2,5-L-OE
4
/5.5
Z-Achse oben
Z-Axis top

-BP6
FES.536796
VN-05-H-T4-PQ2-VQ2-01-P
7
/6.4
Vakuum ist aufgebaut
vacuum available

-BG4
551373
SMT-10M-PS-24V-E-2,5-L-OE
5
/5.7
Z-Achse unten
Z-Axis down

-BG2
551373
SMT-10M-PS-24V-E-2,5-L-OE
3
/5.4
X-Achse hinten
X-Axis in back position

-BG1
551373
SMT-10M-PS-24V-E-2,5-L-OE
2
/5.2
X-Achse Etikett Abholposition (vorne)
x-axis label pick-position

-MB1
FES.547306
CPVSC1-M1LH-M-T-M5
9
/7.2
X-Achse ausfahren
expand x-axis

-MB3
FES.547304
CPVSC1-M1LH-K-T-M5C
10
/7.5
Z-Achse nach oben
Z-Axis upwards

-MB4
FES.547304
CPVSC1-M1LH-K-T-M5C
11
/7.7
Z-Achse nach unten
Z-Axis downwards

-MB5
FES.547304
CPVSC1-M1LH-K-T-M5C
12
/8.2
Zylinder-Klemmung öffnen
open cylinder clamp unit

01-XL10
FES.527532
CPVSC1-SP-M5
13
/10.3

-MB6
FES.547304
CPVSC1-M1LH-K-T-M5C
14
/8.4
Vakuum einschalten
vacuum switch on

-MB7
FES.547304
CPVSC1-M1LH-K-T-M5C
15
/8.5
Blasen
blow

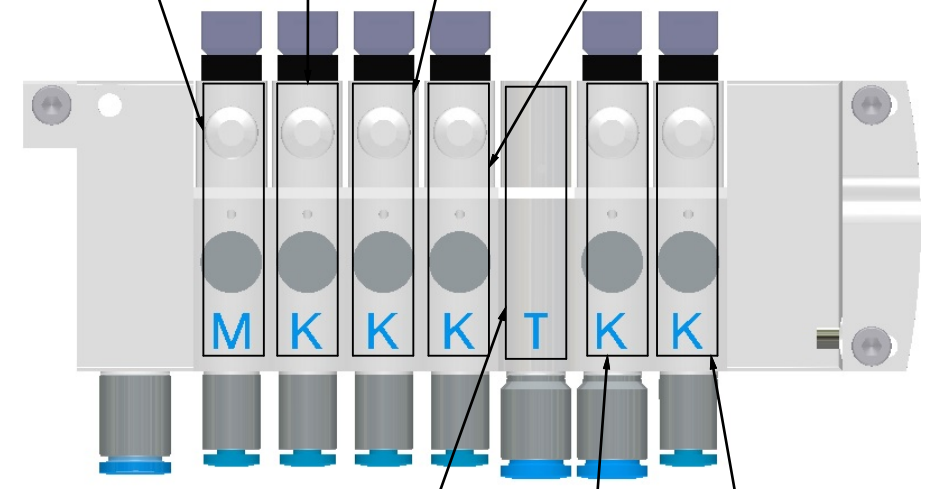

<<+INFO/2

4 >>

Datum	06.06.2017
Bearb.	Schuhmacher
Erst.	Schuhmacher
Ze.Nr.	

Festo Didactic SE
Rechbergstraße 3
D-73770 Denkendorf



Aufbauplan
assembly

S-Nr.			
PSP / DPJ	VN	= P	Etikettieren
		+ PH	Etikettieren
			Seite 3 von 11

Diese Zeichnung ist Eigentum der Festo Didactic SE. This drawing is the property of Festo Didactic SE.

-PH1
Zebra Labelprinter ZD410
ZEB.ZD410

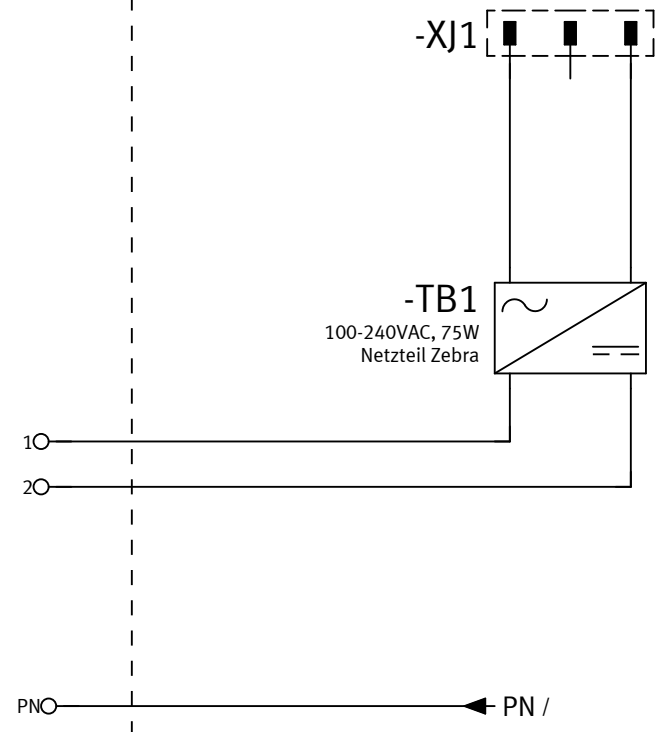

Datum	06.06.2017
Bearb.	Schuhmacher
Erst.	Schuhmacher
Ze.Nr.	

Festo Didactic SE
Rechbergstraße 3
D-73770 Denkendorf



Drucker
Printer

S-Nr.	
PSP / DPJ	VN

= P	Etikettieren	Seite 4
+ PH	Etikettieren	von 11

Diese Zeichnung ist Eigentum der Festo Didactic SE. This drawing is the property of Festo Didactic SE.

-XD1
/5.0
E/A-Modul Station
In/Out-Module Station

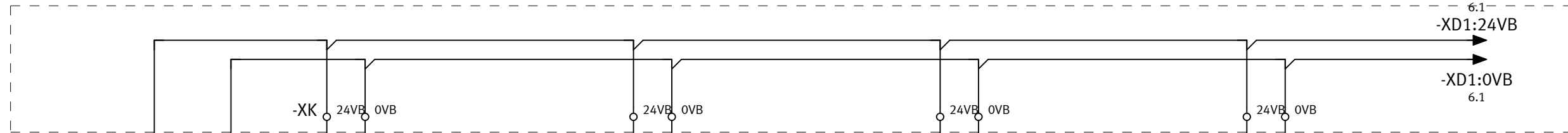

-XD1
E/A-Modul Station
In/Out-Module Station

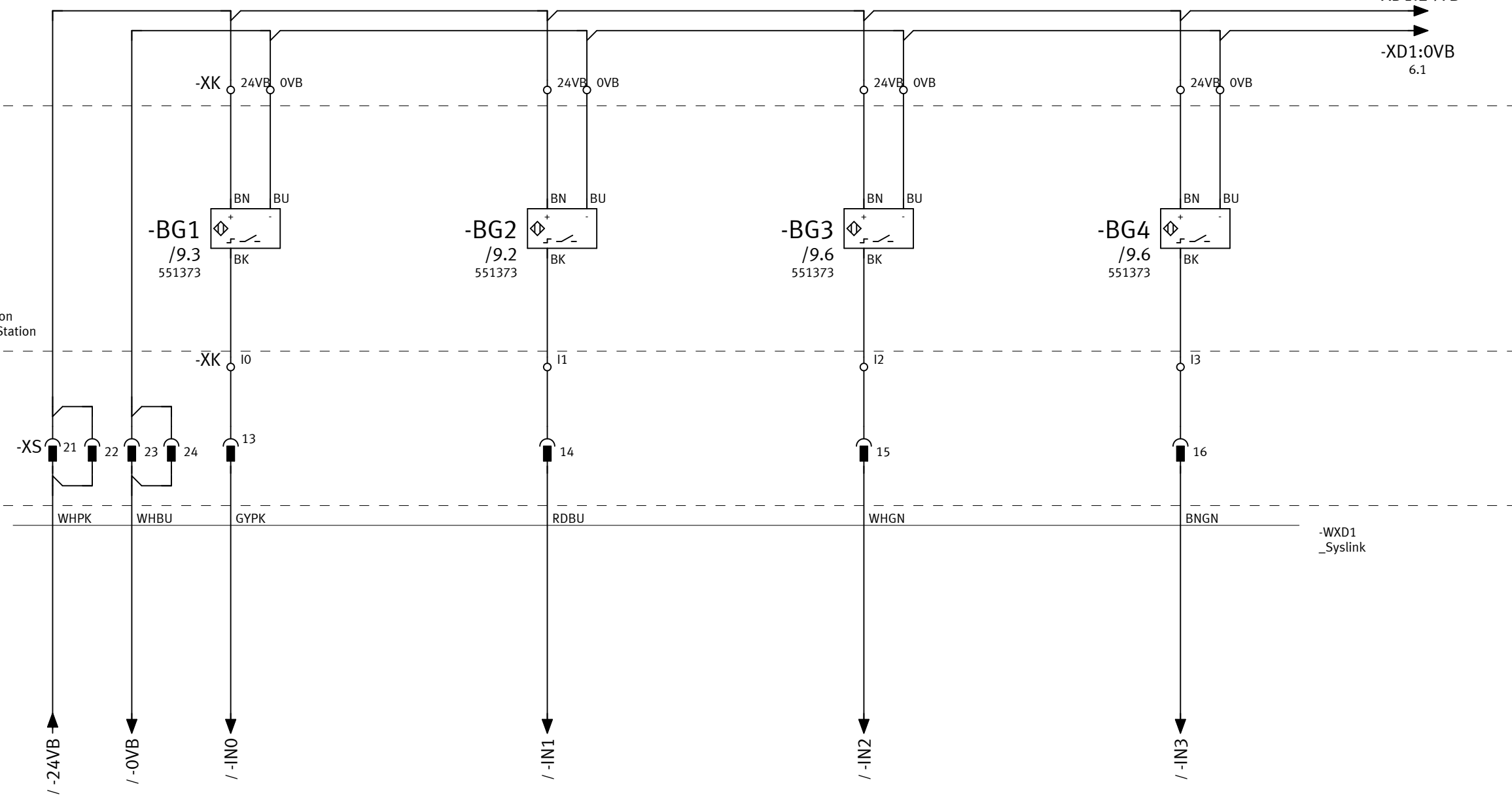

X-Achse Etikett Abholposition (vorne)
x-axis label pick-position

X-Achse hinten
X-Axis in back position

Z-Achse oben
Z-Axis top

Z-Achse unten
Z-Axis down

<<4

6>>

Datum	17.12.2018
Bearb.	espe
Erst.	Schuhmacher
Ze.Nr.	

Festo Didactic SE
Rechbergstraße 3
D-73770 Denkendorf



Eingänge
inputs

S-Nr.	
PSP / DPJ	VN

= P	Etikettieren	Seite 5
+ PH	Etikettieren	von 11

N: F: EPL0VZFG7M Z:\INT\Data\EPLAN\DATA_xx\DE\Projects\Didactic\SC_products\26 CP-App-Module\130137 P-AM-Q\LABEL.elk

Diese Zeichnung ist Eigentum der Festo Didactic SE. This drawing is the property of Festo Didactic SE.

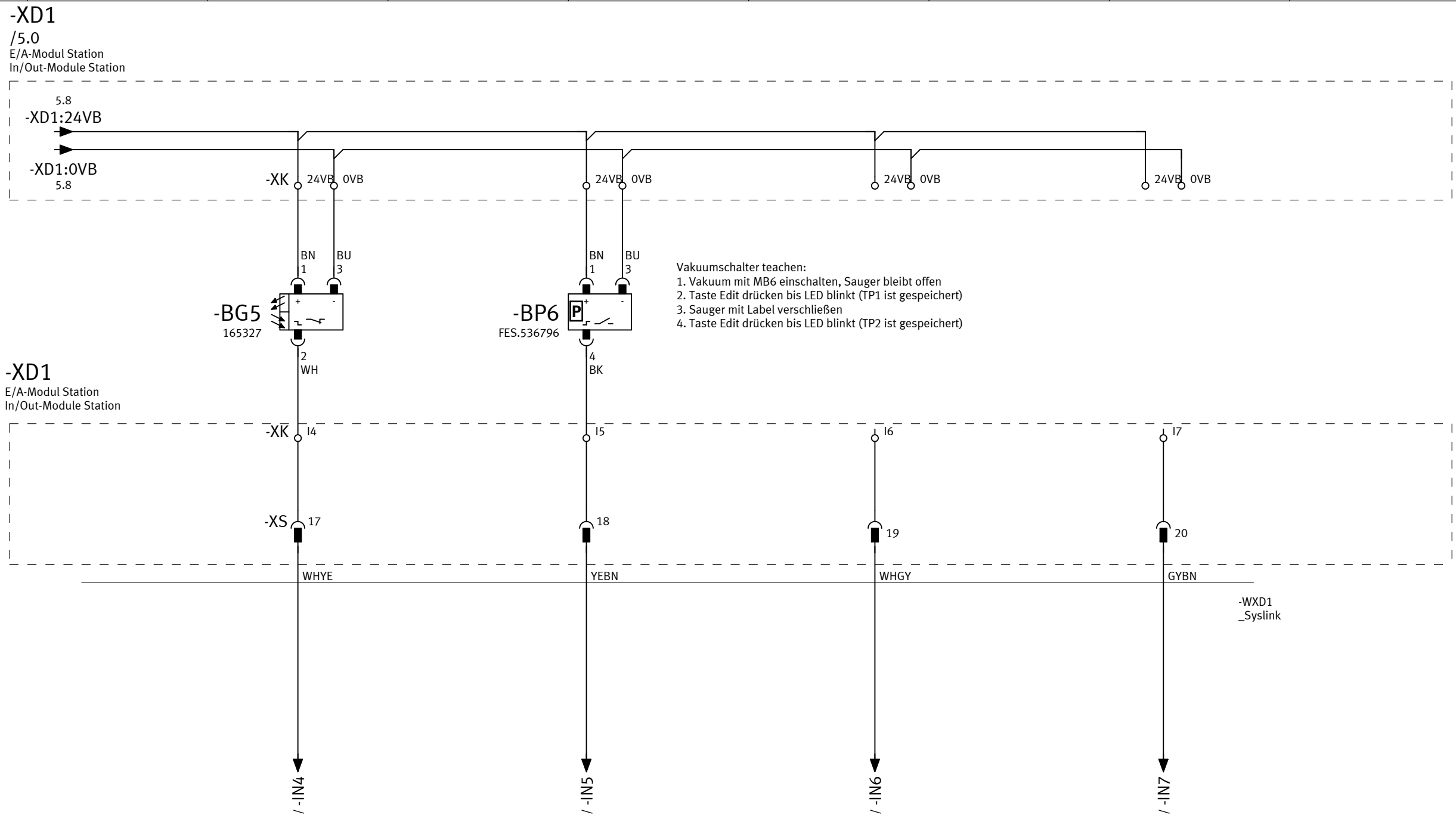

Werkstück vorhanden
workpiece available

Vakuum ist aufgebaut
vacuum available

Reserve

Reserve

Datum	17.12.2018
Bearb.	espe
Erst.	Schuhmacher
Ze.Nr.	

Festo Didactic SE
 Rechbergstraße 3
 D-73770 Denkendorf



Eingänge
inputs

S-Nr.	
PSP / DPJ	VN

= P	Etikettieren	Seite 6
+ PH	Etikettieren	von 11

Diese Zeichnung ist Eigentum der Festo Didactic SE. This drawing is the property of Festo Didactic SE.

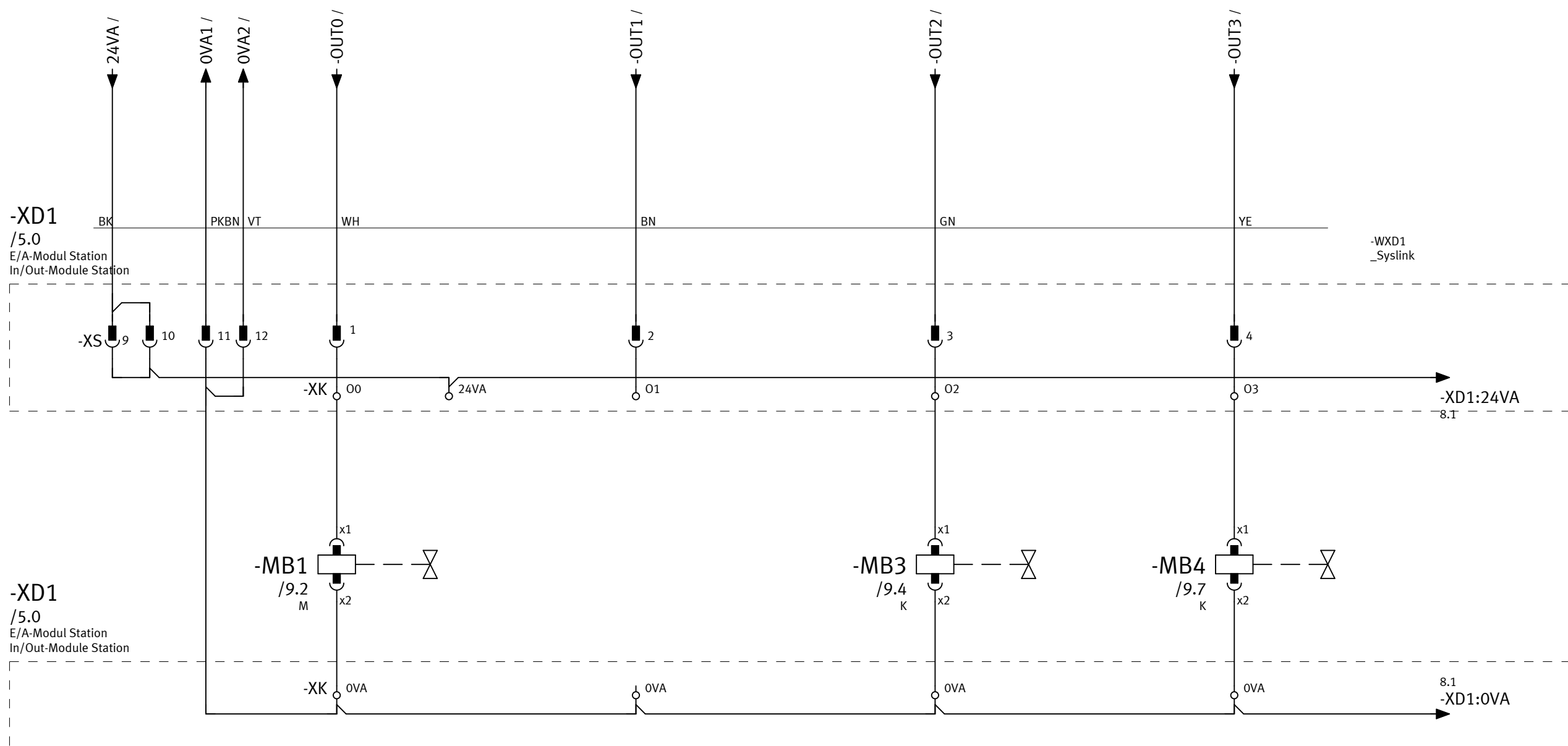

X-Achse ausfahren
expand x-axis

Z-Achse nach oben
Z-Axis upwards

Z-Achse nach unten
Z-Axis downwards

<<6

8>>

Datum	17.12.2018
Bearb.	espe
Erst.	Schuhmacher
Ze.Nr.	

Festo Didactic SE	
Rechbergstraße 3	
D-73770 Denkendorf	
Nr.	
F:	
EPL0VZFG7M	
Z:\NINT\Data\EPLAN\DATA_xx\DE\Projects\Didactic\SC_products\26 CP-App-Module\13013	
P-AM-0\LABEL.elk	



Ausgänge
outputs

S-Nr.	
PSP / DPJ	VN

= P	Etikettieren	Seite 7
+ PH	Etikettieren	von 11

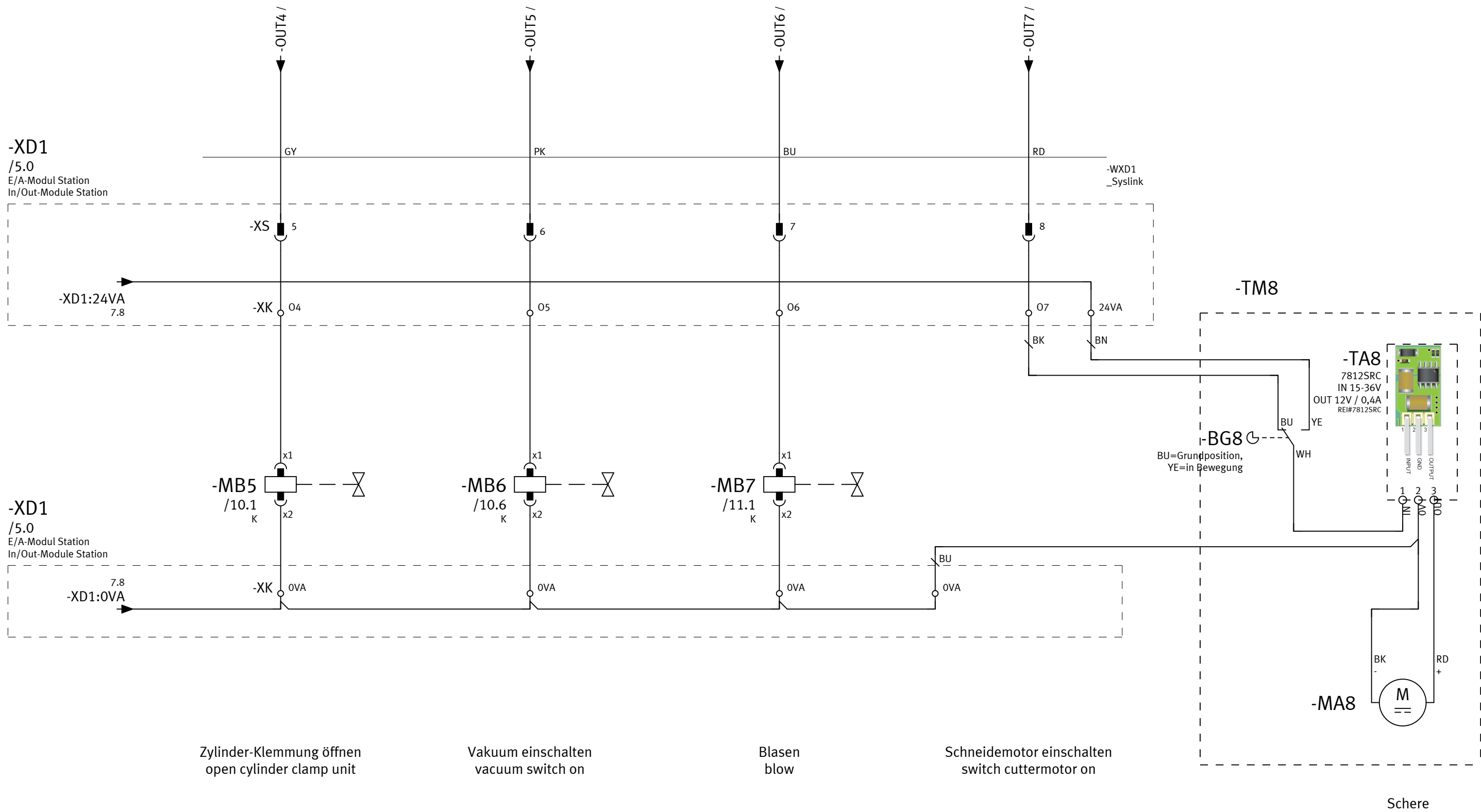

Datum	17.12.2018
Bearb.	espe
Erst.	Schuhmacher
Ze.Nr.	

Festo Didactic SE
 Rechbergstraße 3
 D-73770 Denkendorf



Ausgänge
 outputs

S-Nr.	
PSP / DPJ	VN

= P	Etikettieren	Seite 8
+ PH	Etikettieren	von 11

Diese Zeichnung ist Eigentum der Festo Didactic SE. This drawing is the property of Festo Didactic SE.

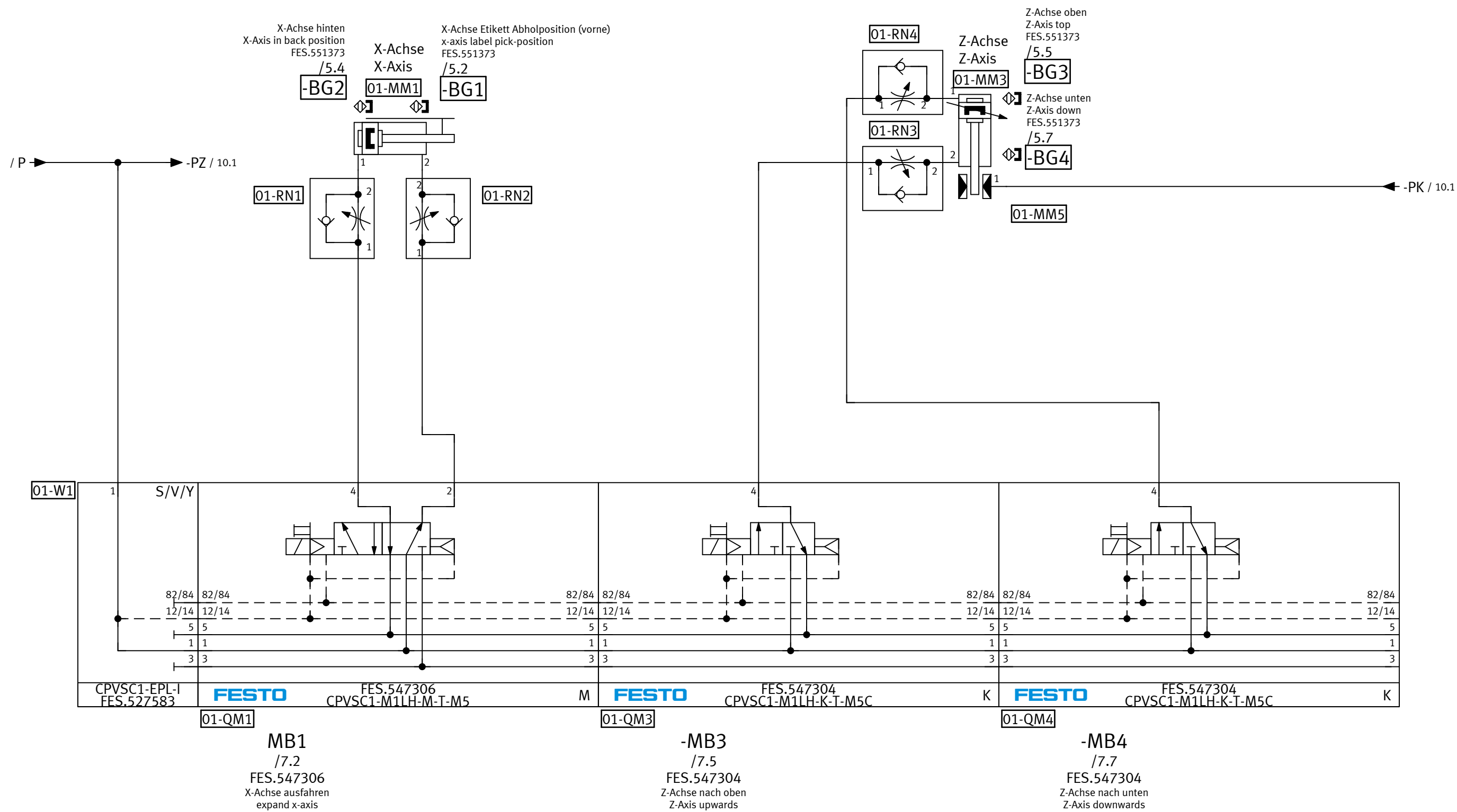

Datum	06.06.2017
Bearb.	Schuhmacher
Erst.	Schuhmacher
Ze.Nr.	

Festo Didactic SE
Rechbergstraße 3
D-73770 Denkendorf



Pneumatik
pneumatics

S-Nr.			
PSP / DPJ	VN	= P	Etikettieren
		+ PH	Etikettieren
			Seite 9 von 11

Diese Zeichnung ist Eigentum der Festo Didactic SE. This drawing is the property of Festo Didactic SE.

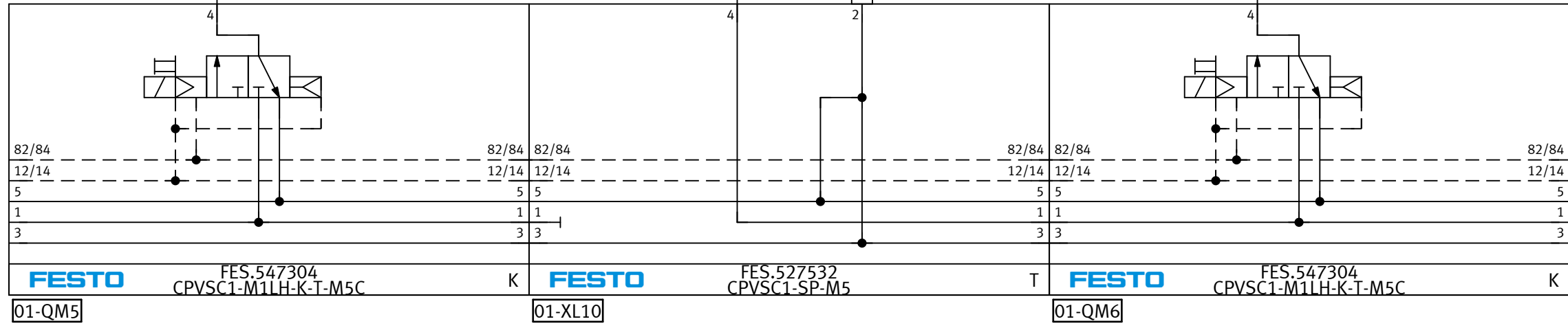
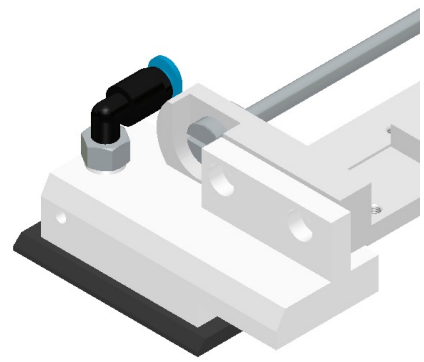
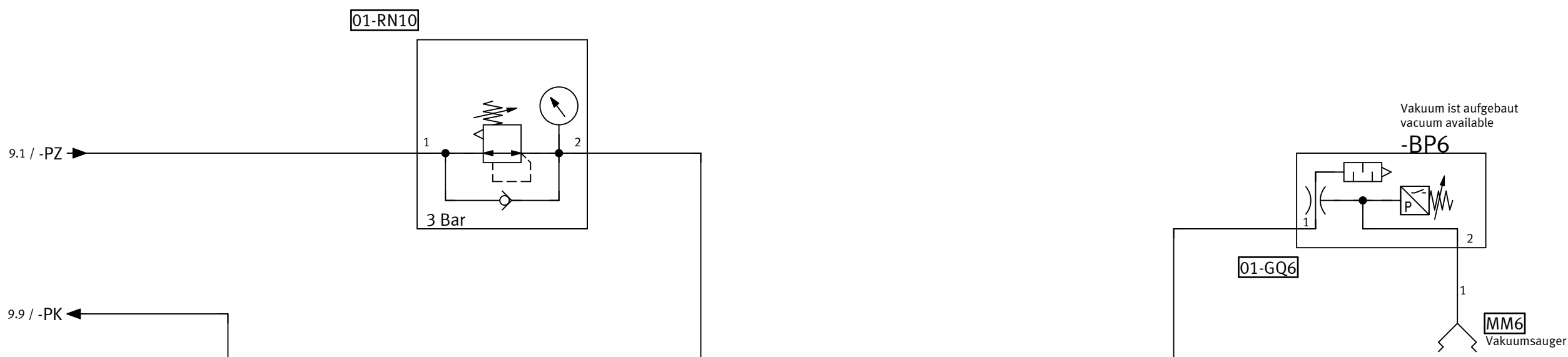

01-QM5
-MB5
 /8.2
 FES.547304
 Zylinder-Klemmung öffnen
 open cylinder clamp unit

01-XL10

01-QM6
-MB6
 /8.4
 FES.547304
 Vakuum einschalten
 vacuum switch on

Datum	06.06.2017
Bearb.	Schuhmacher
Erst.	Schuhmacher
Ze.Nr.	

Festo Didactic SE
 Rechbergstraße 3
 D-73770 Denkendorf



Pneumatik
 pneumatics

S-Nr.	
PSP / DPJ	VN

= P	Etikettieren	Seite 10
+ PH	Etikettieren	von 11

N: F: EPL0VZFG7M Z:\NNT\Data\EPLAN\DATA_xx\DE\Projects\Didactic\SC_products\26 CP-App-Module\130131 P-AM-Q\LABEL.elk

