

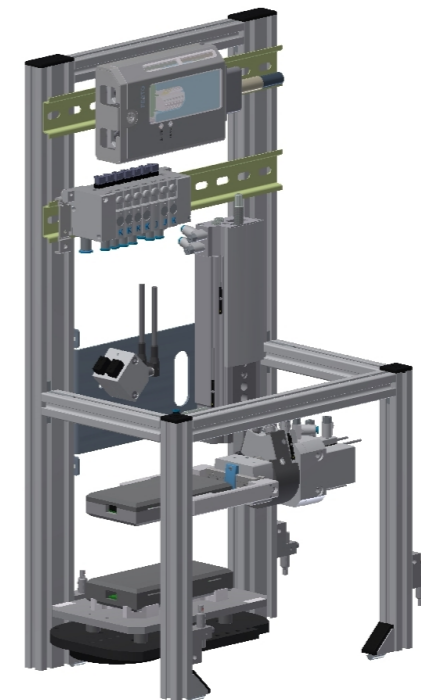

Schaltungsunterlagen    Circuit diagrams

Bezeichnung: CP Applikationsmodul (i)Wenden  
 designation: CP application module (i)Turn Over  
 Kunde:  
 Customer:  
 Anlagenkennzeichen G    Wenden  
 Plant identifier    Turn Over  
 Variante:  
 Variant:  
 Bemerkung: ohne Steuerung  
 remark: without Controller  
 letzte Änderung: 16.12.2020  
 last Modification:  
 Druckdatum: 16.12.2020  
 Print date:  
 Pfad: \\festo.net\dfs01\INT\Data\EPLAN\DATA\_xx\DE\Projects\Didactic\SC products\26 CP-App-Module\  
 Path: 05.01 CP-AM-(i)TURNOVER.elk



Diese Zeichnung ist Eigentum der Festo Didactic SE

<<

>>

# Inhaltsverzeichnis Table of contents

Anlage Plant	Ort Location	Dokument Document	Seite Page	Seitenbeschreibung Page description	Zusatzfeld supplementary field	Datum Date	Bearbeit. Edited by	x
=G	+INFO		1	Titel- / Deckblatt Title page/cover sheet		16.12.2020	Schuhmacher	X
=G	+INFO		2	Inhaltsverzeichnis Table of contents		16.12.2020	Schuhmacher	
=G	+INFO		3	Projekteigenschaften project properties		16.12.2020	Schuhmacher	
=G	+INFO	&EPC	4	Artikelstückliste Item parts list		16.12.2020	Schuhmacher	
=G	+GM		5	Übersicht overview		16.12.2020	Schuhmacher	
=G	+GM		6	Aufbau Assembly		16.12.2020	Schuhmacher	
=G	+GM		7	Wenden Eingänge turning inputs		16.12.2020	Schuhmacher	
=G	+GM		8	Wenden Eingänge turning inputs		16.12.2020	Schuhmacher	
=G	+GM		9	Wenden Ausgänge turning outputs		16.12.2020	Schuhmacher	
=G	+GM		10	Wenden Ausgänge turning outputs		16.12.2020	Schuhmacher	
=G	+GM		11	Wenden Pneumatik turning pneumatics		16.12.2020	Schuhmacher	
=G	+GM		12	Wenden Pneumatik turning pneumatics		16.12.2020	Schuhmacher	

Diese Zeichnung ist Eigentum der Festo Didactic SE

## Projekteigenschaften project properties

Steuerung Control ohne without



# Stückliste bill of materials

Bauteil item	Seite Page	Bezeichnung designation	Lieferant supplier	Bestellnummer Order number	Hersteller manufacturer	Eplan-Artikel Eplan Part no.	Menge Quantity	SAP-Nr. SAP-No.	Mechanik
-MM1	+GM/11.2	Mini-Schlitten	Festo AG & Co. KG	543905	Festo AG & Co. KG	FES.543905	1	543905	X
-MM1	+GM/11.2	L-Steckverschraubung	Festo AG & Co. KG	153331	Festo AG & Co. KG	FES.153331	1	153331	
-MM3	+GM/12.3	Schwenk-Greifeinheit	Festo AG & Co. KG	1187960	Festo AG & Co. KG	FES.1187960	1	1187960	
-Q1	+GM/11.0	Ventilinsel	Festo AG & Co. KG	8039307	Festo AG & Co. KG	FES.8039307	1	8039307	
-RN1	+GM/11.2	Drossel-Rückschlagventil	Festo AG & Co. KG	175053	Festo AG & Co. KG	FES.175053	1	175053	
-RN2	+GM/11.2	Drossel-Rückschlagventil	Festo AG & Co. KG	175053	Festo AG & Co. KG	FES.175053	1	175053	
-RN3	+GM/12.3	Drossel-Rückschlagventil	Festo AG & Co. KG	175053	Festo AG & Co. KG	FES.175053	1	175053	
-RN4	+GM/12.3	Drossel-Rückschlagventil	Festo AG & Co. KG	175053	Festo AG & Co. KG	FES.175053	1	175053	
-RN5	+GM/12.4	Drossel-Rückschlagventil	Festo AG & Co. KG	175053	Festo AG & Co. KG	FES.175053	1	175053	
-RN6	+GM/12.4	Drossel-Rückschlagventil	Festo AG & Co. KG	175053	Festo AG & Co. KG	FES.175053	1	175053	
+GM-BG1	+GM/7.2	SMT-10 mit Kabel	Festo AG	551373	Festo AG	551373	1	551373	X
+GM-BG2	+GM/7.4	SMT-10 mit Kabel	Festo AG	551373	Festo AG	551373	1	551373	X
+GM-BG3	+GM/7.5	SMT-10 mit Kabel	Festo AG	551373	Festo AG	551373	1	551373	X
+GM-BG4	+GM/7.7	SMT-10 mit Kabel	Festo AG	551373	Festo AG	551373	1	551373	X
+GM-BG5	+GM/8.2	SMT-10 mit Kabel	Festo AG	551373	Festo AG	551373	1	551373	X
+GM-BG6	+GM/8.4	SMT-10 mit Kabel	Festo AG	551373	Festo AG	551373	1	551373	X
+GM-BG7	+GM/8.5	Lichtleitergerät mit Stecker	Festo AG	SOEG-L-Q30-P-A-S-2L	Festo AG	165327	1	165327	X
+GM-BG7	+GM/8.5	Lichtleiter Einweg	Festo AG	SOEZ-LLK-SE-2,0-M4	Festo AG	165360	1	165360	X
+GM-BG7	+GM/8.5	Verbindungsleitung M8-4WD	Festo AG & Co. KG	158962	Festo AG & Co. KG	FES.158962	1		X
+GM-BG7	+GM/8.5	Vorsatzlinse	Festo AG & Co. KG	552830	Festo AG & Co. KG	FES.552830	1	552830	
+GM-BG8	+GM/8.7	Lichtleitergerät mit Stecker	Festo AG	SOEG-L-Q30-P-A-S-2L	Festo AG	165327	1	165327	X
+GM-BG8	+GM/8.7	Lichtleiter Einweg	Festo AG	SOEZ-LLK-SE-2,0-M4	Festo AG	165360	1	165360	X
+GM-BG8	+GM/8.7	Verbindungsleitung M8-4WD	Festo AG & Co. KG	158962	Festo AG & Co. KG	FES.158962	1		X
+GM-BG8	+GM/8.7	Vorsatzlinse	Festo AG & Co. KG	552830	Festo AG & Co. KG	FES.552830	1	552830	
+GM-XD1	+GM/7.0	E/A-Terminal neu (mit Gehäuse)	FB-Elektronik	8027412	FB-Elektronik	8027412	1	8027412	X

Diese Zeichnung ist Eigentum der Festo Didactic SE



+GM

Wenden  
Turn Over

Diese Zeichnung ist Eigentum der Festo Didactic SE

Diese Zeichnung ist Eigentum der Festo Didactic SE

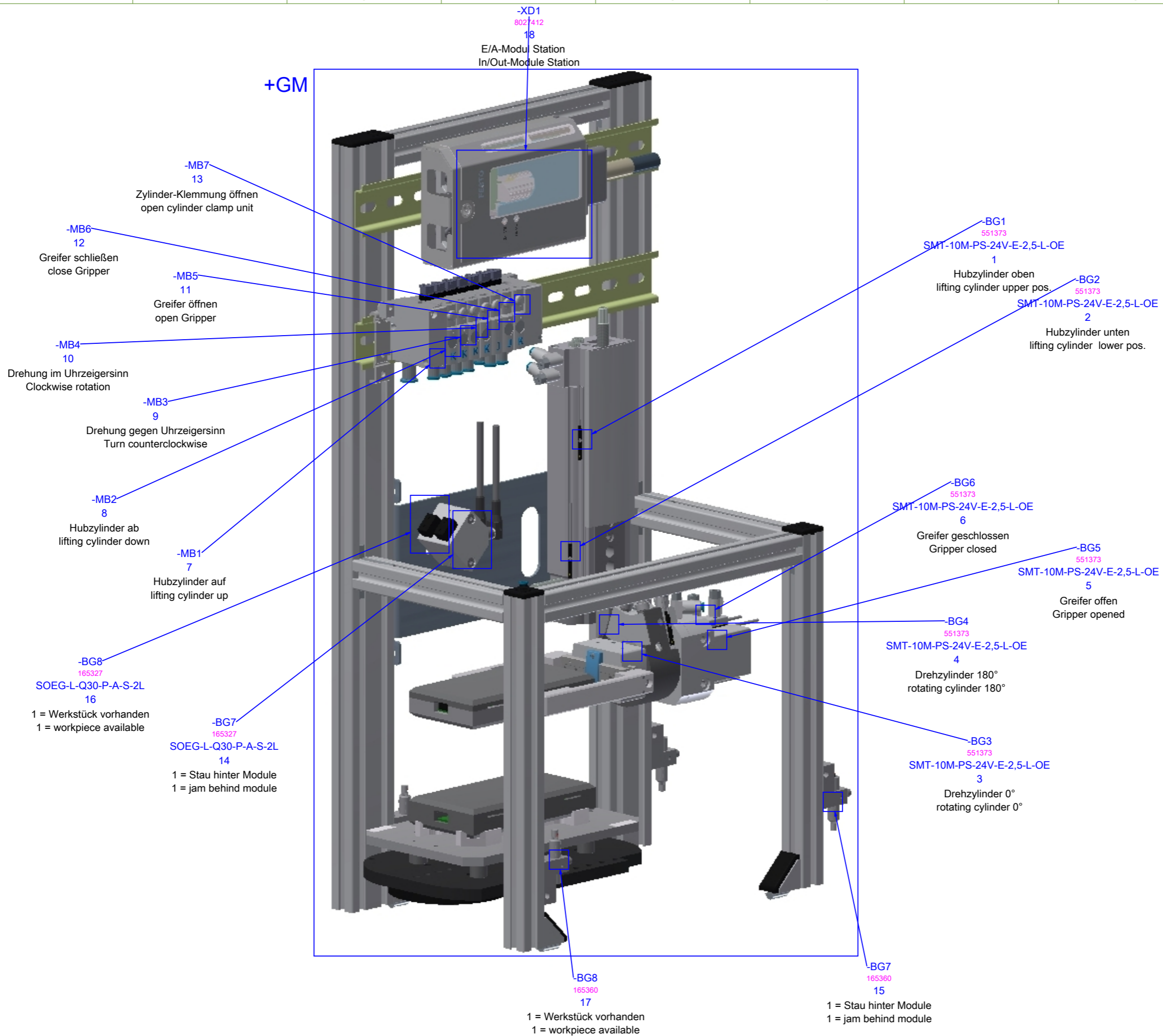

Diese Zeichnung ist Eigentum der Festo Didactic SE

**-XD1**  
/7.0  
E/A-Modul Station  
In/Out-Module Station

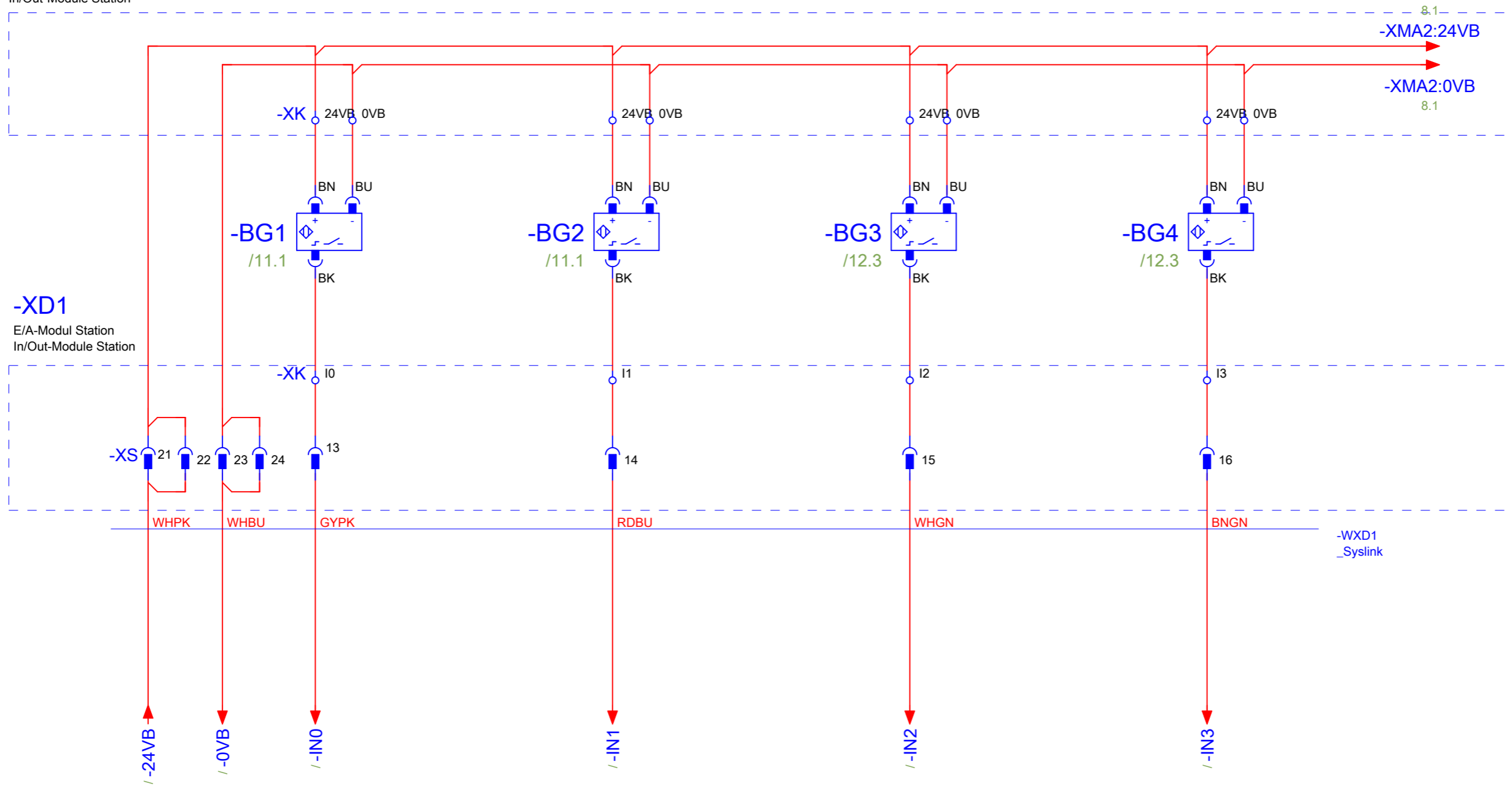

Hubzylinder oben  
lifting cylinder upper pos.

Hubzylinder unten  
lifting cylinder lower pos.

Drehzylinder 0°  
rotating cylinder 0°

Drehzylinder 180°  
rotating cylinder 180°

Diese Zeichnung ist Eigentum der Festo Didactic SE

**-XD1**  
/7.0  
E/A-Modul Station  
In/Out-Module Station

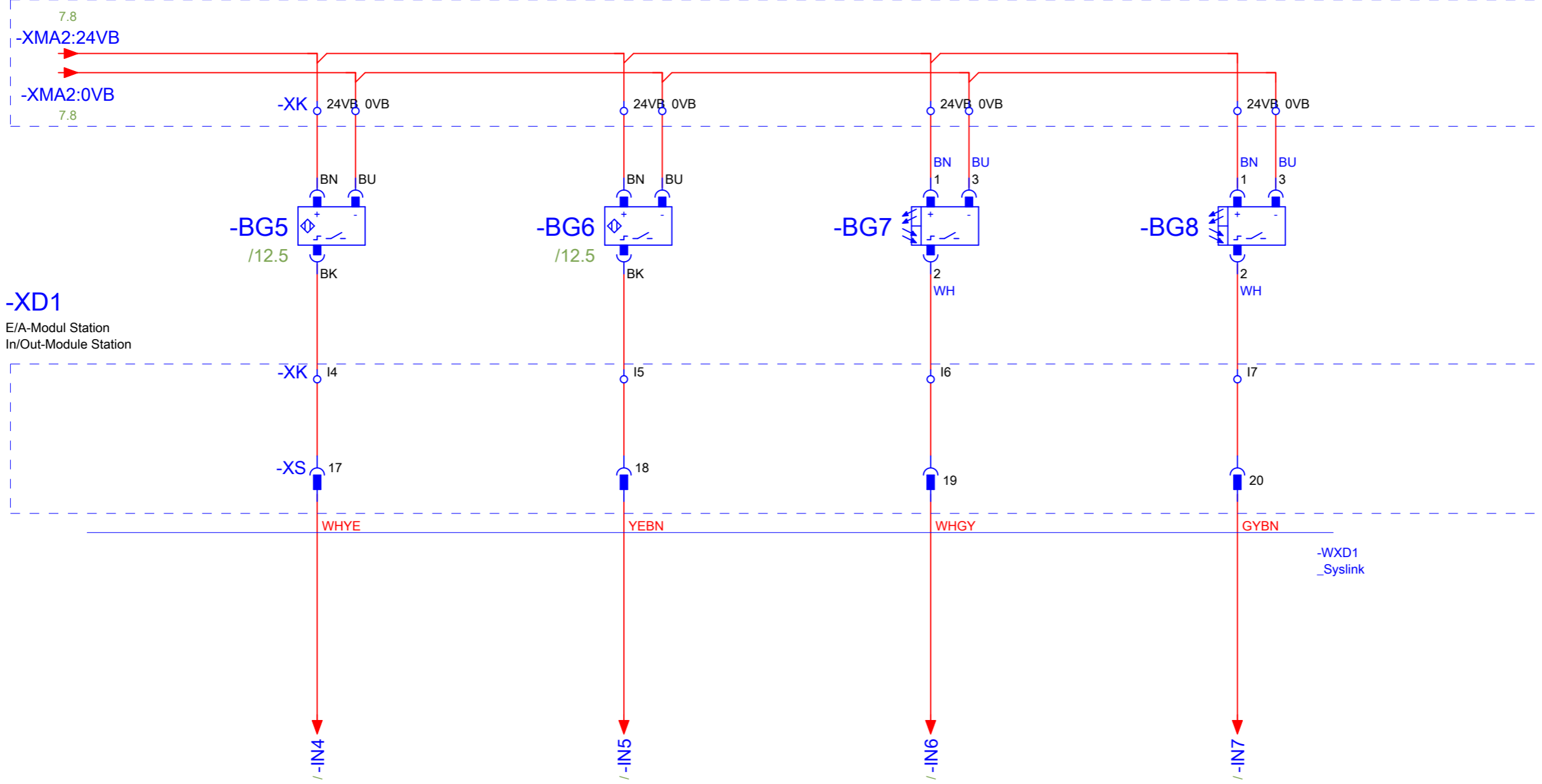

Greifer offen  
Gripper opened

Greifer geschlossen  
Gripper closed

1 = Stau hinter Module  
1 = jam behind module

1 = Werkstück vorhanden  
1 = workpiece available



Diese Zeichnung ist Eigentum der Festo Didactic SE

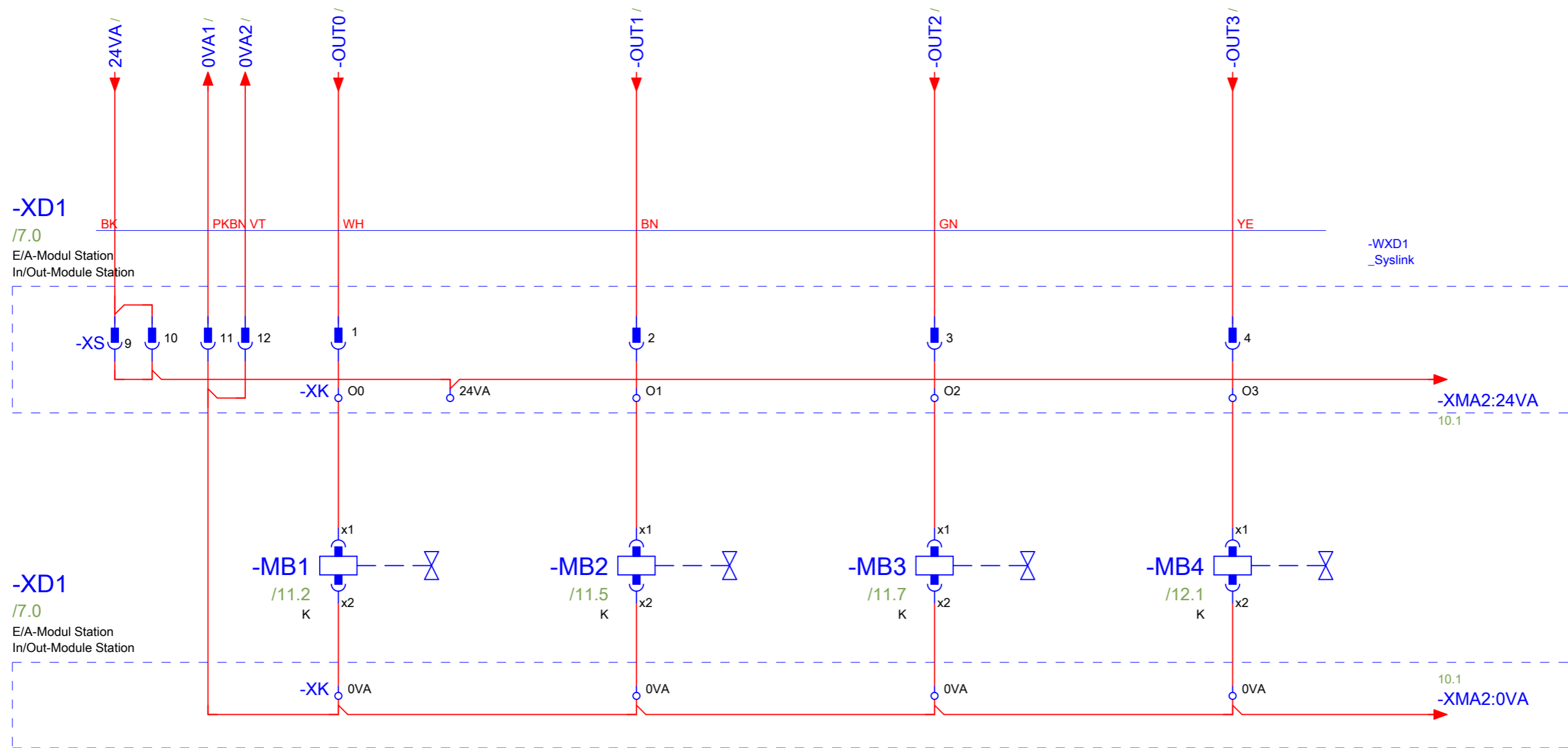

Hubzylinder auf  
lifting cylinder up

Hubzylinder ab  
lifting cylinder down

Drehung gegen Uhrzeigersinn  
Turn counterclockwise

Drehung im Uhrzeigersinn  
Clockwise rotation

Diese Zeichnung ist Eigentum der Festo Didactic SE

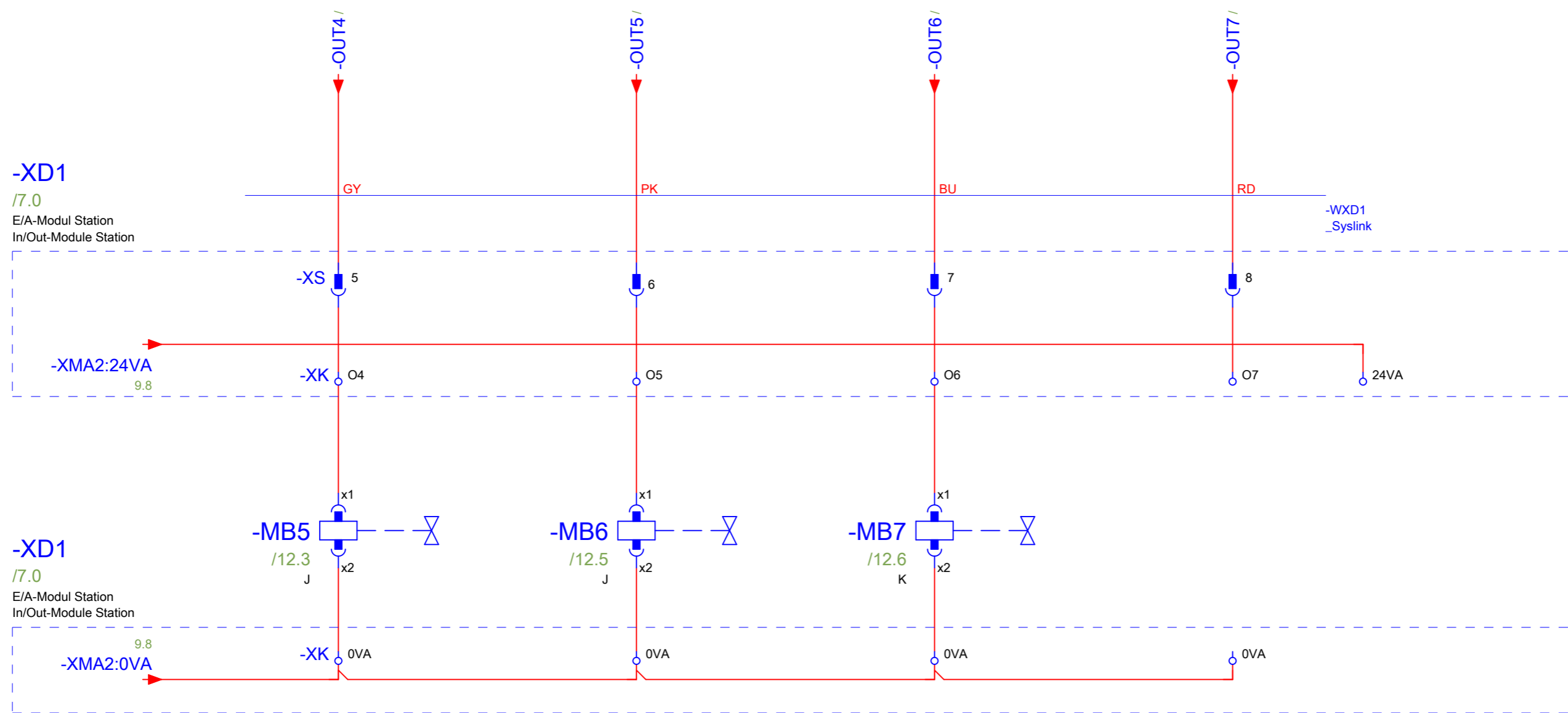

Greifer öffnen  
open Gripper

Greifer schließen  
close Gripper

Zylinder-Klemmung öffnen  
open cylinder clamp unit

Reserve  
Reserve



Diese Zeichnung ist Eigentum der Festo Didactic SE

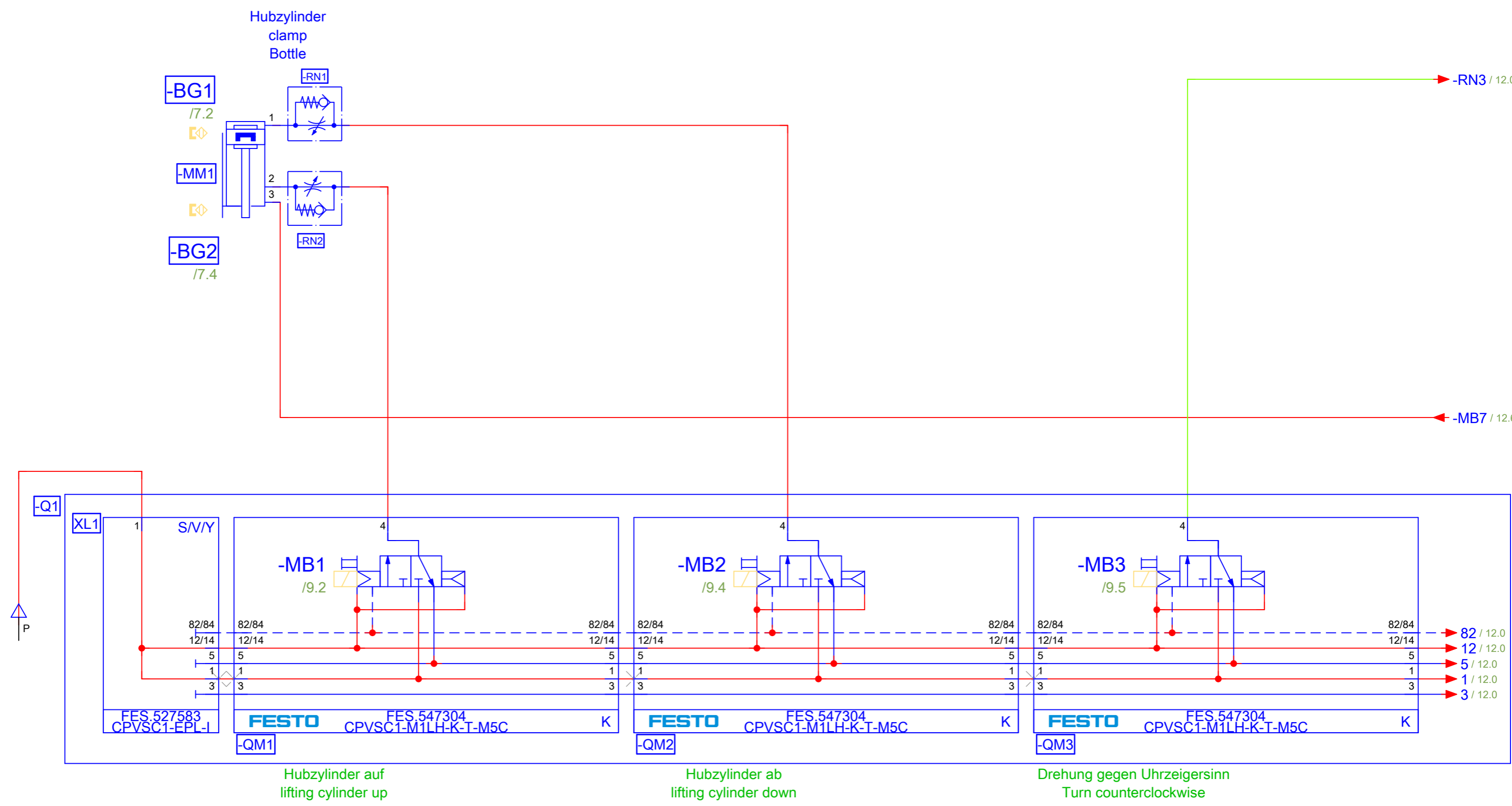

Diese Zeichnung ist Eigentum der Festo Didactic SE

